

# **Designrecht 2016**

**Dr. Sabine Zentek**

**Fachanwältin für Urheber- und Medienrecht**

**Die nachfolgenden Unterlagen dürfen nur als Arbeitsmaterialien im Rahmen der Fortbildungsveranstaltung benutzt werden.**

**Die Abbildungen dienen der Veranschaulichung und Erläuterung auch verbal vermittelter Inhalte.**

**Soweit bei den Abbildungen keine Quellenangaben erfolgen, sind sie den jeweils genannten Entscheidungen entnommen.**

**Urheberrecht**

Werk

**Design**

Erscheinungsform  
eines Erzeugnisses

**Patent, Gebrauchsmuster**

Technische Erfindung

**Marke**

Kennzeichen für Waren/ DL

# Form und Technik

Entwurf: Fritz Haller; Foto: USM-Werkfoto

USM-Haller-Möbelprogramm (OLG Frankfurt/Main GRUR 1990, 121)

# **Schutz der Gestaltung**

**Urheberrecht**

**Design / Gemeinschaftsgeschmacksmuster**

## **UrhR**

Kunst

Individualität

Schöpfung

70 Jahre p.m.

## **Design / GGM**

Erzeugnis

Neuheit  
Eigenart

Anmeldung/  
Registrierung

25 Jahre ab  
Anmeldetag

## **Nicht eingetragenes GGM**

Erzeugnis

Neuheit  
Eigenart

Veröffentlichung

3 Jahre  
nach Veröffentlichung

# Urheberrechtlicher Schutz

**Persönliche geistige Schöpfung**

**Individuelles Werk**

# Werk

## Konkrete menschliche Schöpfung

Eva & Adele (LG Hamburg ZUM 1999, 658)



## Nicht schutzfähig

- Grundformen
- Formen der Natur
- Vorhandene Gestaltungen

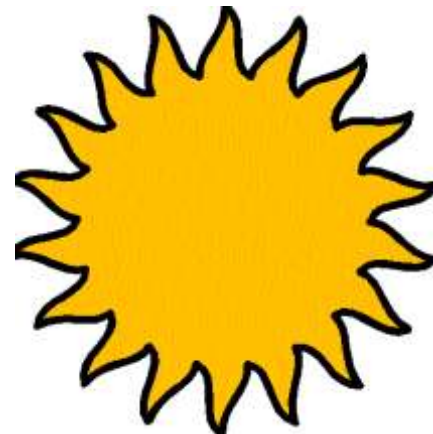
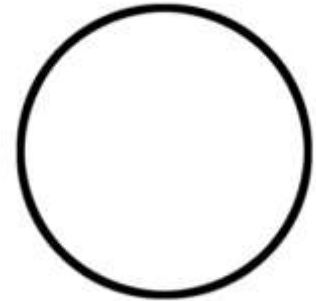

**Es sei denn:**

## **Schöpferische Bearbeitung**

„Ur-Maus“  
Fotos: Swarovski AG

„Großer Bär“

„Replika Katze“

Kristallfiguren (BGH GRUR 1988, 690)



Entwurf von Ernst Weber

Moorhuhn (LG München I, 7 O 2386/03, 17.02.2004)

Entwurf von Verner Panton; Fotos: Hans Hansen

Cone Chair (OLG Düsseldorf GRUR 1971, 415)

**Literatur**

**Wissenschaft**

**Kunst**

- **Bildende Kunst**
- **Angewandte Kunst**

**Unterschiedlich hohe Anforderungen an Individualität**

# Individuelle Leistung

Gestaltungshöhe

Grad der Individualität

Abstand vom Durchschnittschaffen

**Kleine Münze = Schutzuntergrenze**

**Bildende Kunst**

**Zweckfrei**

**Schutz der Kleinen Münze**



Entwurf von Gero Gröschel; entnommen aus: [www.knutschfleck.org](http://www.knutschfleck.org)

Kussmund-Grafik (OLG Köln, 33 O 223/10, 09.03.2012)

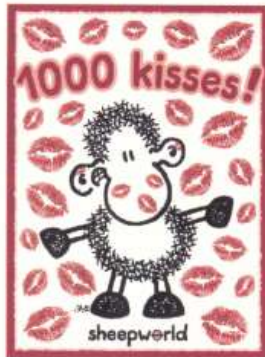



Verhüllter Reichstag von Christo und Jeanne-Claude, Berlin 1971 – 1995  
Fotos: Wolfgang Volz © Christo 1971 – 2003

Verhüllter Reichstag (BGH WRP 2002, 712)



Asterix und Obelix von Uderzo

Asterix-Persiflagen (BGH GRUR 1994, 191)



Foto-Werbung für ein Karnevalkostüm des Discounters Penny;  
entnommen aus: [www.aufrecht.de](http://www.aufrecht.de)

Pippi Langstrumpf (BGH BeckRS 2014, 01284)

## **Gebrauchsgestaltungen**

- **Gebrauchsprodukte**
- **Gebrauchsgrafiken**

**Bis BGH-Geburtstagszug strenge Schutzkriterien**

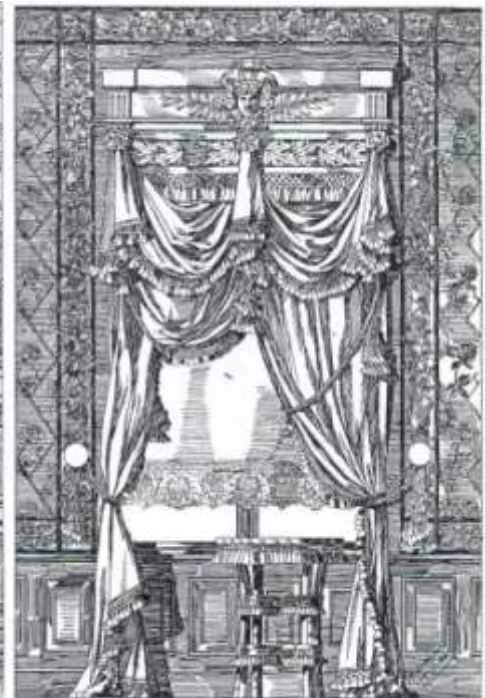

Entnommen aus:  
Selle, Design-Geschichte in Deutschland, 1987 (links);  
Thiekötter/Siepmann, Packeis und Pressglass – Von der Kunstgewerbebewegung zum  
Deutschen Werkbund, 1987 (rechts)

## Gebrauchsprodukte

### Rechtsgeschichte bis BGH-Geburtstagszug

- Deutliches Übertagen der Durchschnittsgestaltung
- Kein Schutz der Kleinen Münze



Entwurf von Adolf Bertele GmbH; Foto: Berno Buff © Sabine Zentek

Silberdistel (BGH GRUR 1995, 581)

Teekanne (OLG Frankfurt, 11 U 67/98, 25.01.2000)

**Nichtannahmebeschluss BGH:  
Werk der „angewandten Kunst“**



Entwurf von Tassilo von Grolman; Fotos: Norbert Latocha

## „Durchmarsch“ für Designklassiker

Entwurf von Ray und Charles Eames; Foto: Hans-Hansen

Lounge Chair (OLG Frankfurt GRUR 1981, 739)



Entwurf von Wilhelm Wagenfeld; Tecnologen-Werkfoto

Bauhausleuchte (OLG Düsseldorf GRUR 1993, 903)

Entwurf von Wilhelm Wagenfeld

Eierkoch (OLG München GRUR-RR 2011, 54)

# Gebrauchsgrafiken

## Rechtsgeschichte bis BGH-Geburtstagszug

- Deutliches Übertagen der Durchschnittsgestaltung
- Kein Schutz der Kleinen Münze



Entwurf von Franz Zaulek

Laufendes Auge (OLG Stuttgart, 4 U 48/02, 24.07.2002)

Verfassungsbeschwerde Designzentrum NRW  
gestützt auf Rechtsgutachten (AGD-Auftrag):

Eingriff in Eigentumsschutz durch Ungleichbehandlung von Grafiken

- Nichtannahme
- Rechtfertigung durch „Unterbau“ des Musterrechts

(BVerfG GRUR 2005, 410)

**2005 – 2013:**

Aufrechterhaltung strenge Schutzkriterien mit Hinweis  
auf BVerfG – Laufendes Auge

## **GeschmMG a.F.**

- **Überragen des Durchschnittlichen (Eigentümlichkeit)**
- **Gestaltungshöhe**
- **Durchschnittsbetrachter**

**Gewerbliches Schutzrecht auf urheberrechtlicher Grundlage**

## **GeschmMG n.F.**

- **Schutzrecht eigener Art**
- **Nähe zum Markenrecht** (Unterscheidbarkeit / „eigenes Gesicht“)

### **Ziele**

- Förderung von Innovation und Investitionen
- Abkehr von Gestaltungshöhe
- Unterscheidbarkeit von Erzeugnissen

### **Wegfall Unterbau zum UrhR**

Notwendigkeit der Absenkung von Schutzgrenzen  
seit Reform GeschmMG  
entsprechend Bedürfnis spezifischer Designleistung

**Erfassung der Kleinen Münze**



## Geburtstagszug I (BGH, I ZR 143/12, 13.11.2013)

- Aufgabe deutliches Übertreten der Durchschnittsgestaltung
- „Künstlerische“ Leistung ausreichend

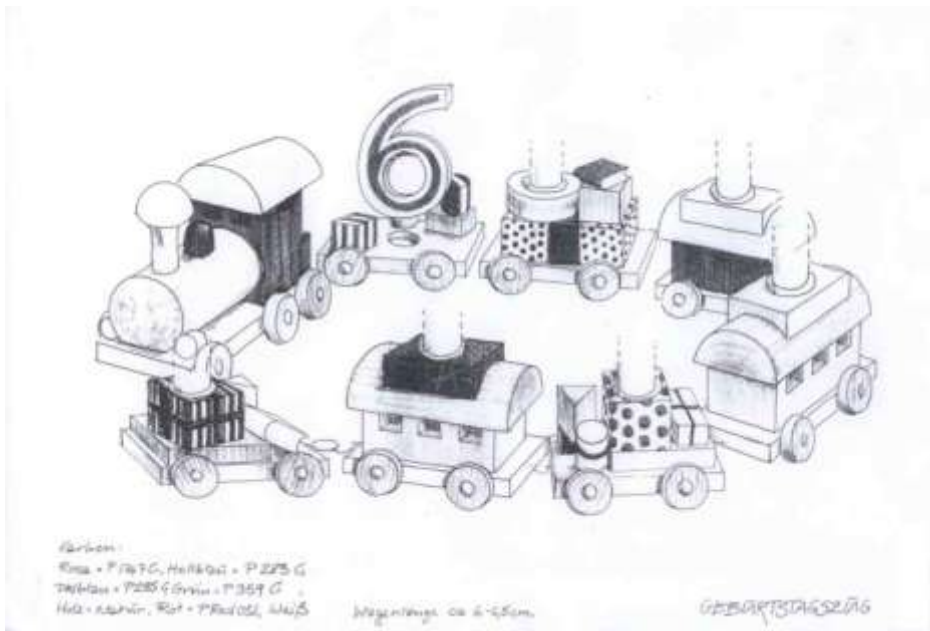

Entwurf von Heike Wiechmann

**Grund zur Freude?**

**Gleichstellung angewandter Kunst mit bildender Kunst?**

**Schutz der Kleinen Münze?**

**Differenzierte Folgen für**

- **Gebrauchsprodukte**
- **Gebrauchsgrafiken**

## Kletternetz (BGH GRUR 2012, 58)



Seilzirkus

Entwurf von Conrad Roland



Raumnetz Aktiv

## **Ästhetische Wirkung (allein) nicht ausreichend**

- darf nicht dem Gebrauchszweck geschuldet sein
- muss auf „künstlerischer Leistung“ beruhen

**Künstlerische Leistung oder Leistung auf technischem Gebiet?**

**Maßgeblich bereits für Schutzzugang**

## Geburtstagszug II (OLG Schleswig WRP 2014, 1331)

### Schutz nur für Geburtstagskarawane



Entwurf von Heike Wichmann  
Entnommen aus: [www.in-online.de](http://www.in-online.de); © Geyer, Ditsch

## Nach BGH-Geburtstagszug

Glasbongs (OLG Frankfurt GRUR-RR 2015, 242)

Entnommen aus: [www.bestroorbongs.com](http://www.bestroorbongs.com)

Fasanenfeder-Tapete (OLG Frankfurt BeckRS 2015, 15366)



Ähnliches Beispiel; entnommen aus: [www.amazon.com](http://www.amazon.com)

Airbrush-Urnen (OLG Köln GRUR-RR 2015, 275)





Logo (LG München ZUM-RD 2015, 204)



Entnommen aus: [www.k1x.com](http://www.k1x.com)

## Indizien für Schutzfähigkeit

- **Anerkennung in der Fachwelt**
- **Designpreise**

## **Abhängige Bearbeitung oder Freie Nutzung?**

**Zustimmungsfreie Nutzung:**

**Verblassen prägender Merkmale der Originalvorlage**

Vergleich von Vorlage und späterem Werk



Kloster Maria Laach; entnommen aus: CIPReport 2007, 88.

Bronzeengel (OLG Düsseldorf ZUM 2008, 140)



Teddy

Buddy Bär

Entnommen aus: [www.damm-legal](http://www.damm-legal)

Buddy-Bär (OLG Hamm, I-4 U 192/10, 24.02.2011)

Foto: Karl-Heinz Raach  
Entnommen aus: [www.lawmas.de](http://www.lawmas.de)

Nachgestelltes Foto

Freiburger Münster mit Karlssteg (LG Mannheim, 7 S 2/03, 14.07.2006)

Entnommen aus: [www.lawmas.de](http://www.lawmas.de)

TV-Man (LG Düsseldorf BeckRS 2007, 11237)

# Designs und Gemeinschaftsgeschmacksmuster



## Designs

- **Leichterer Schutz im Vergleich zum Urheberrecht**
- **Wichtigstes Instrument im Designschutz**

# Öffnung für technische Produkte

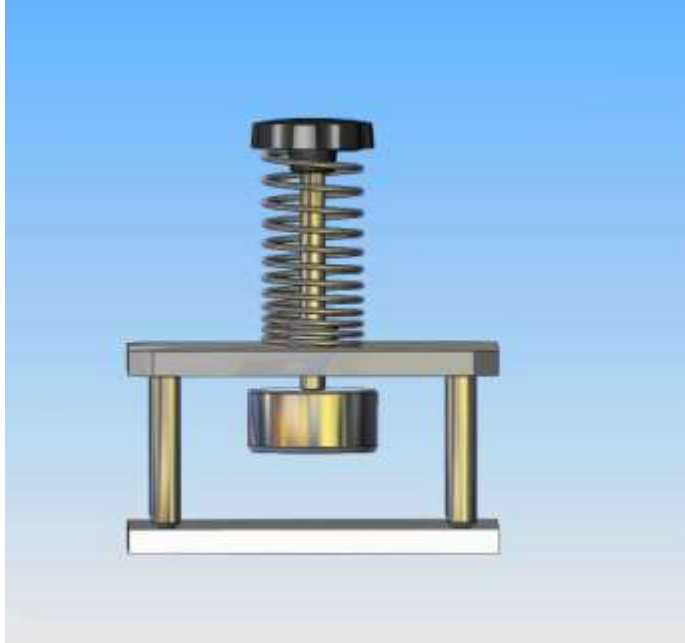

Schneidevorrichtung für Nudeln



Testgerät zur Elastizitätsprüfung  
von Nudelringen

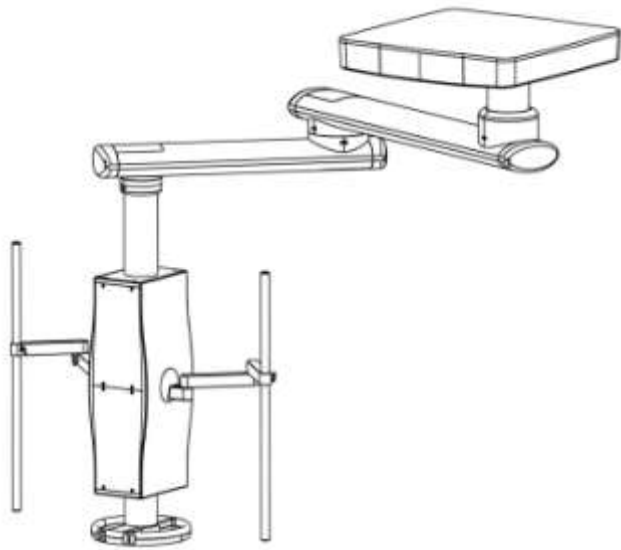

Laborgerät

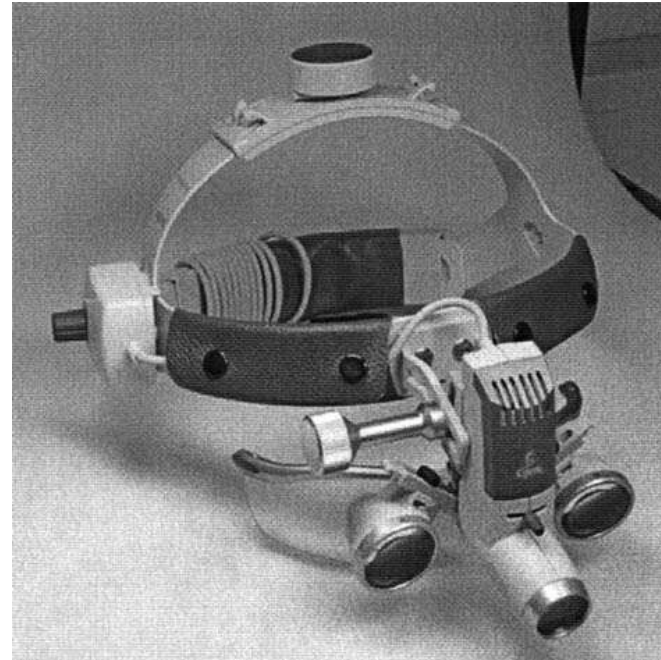
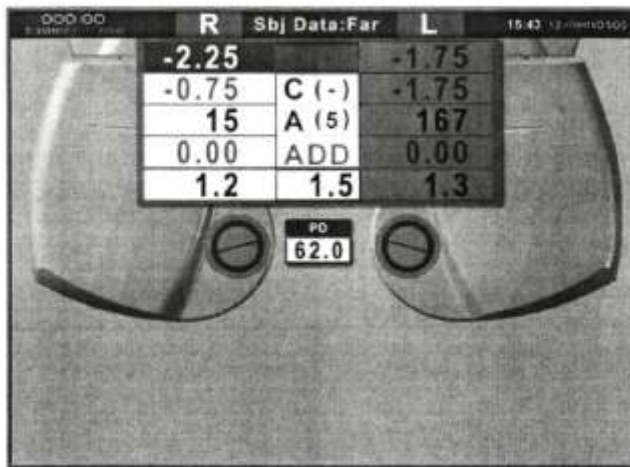

Diagnostische Geräte

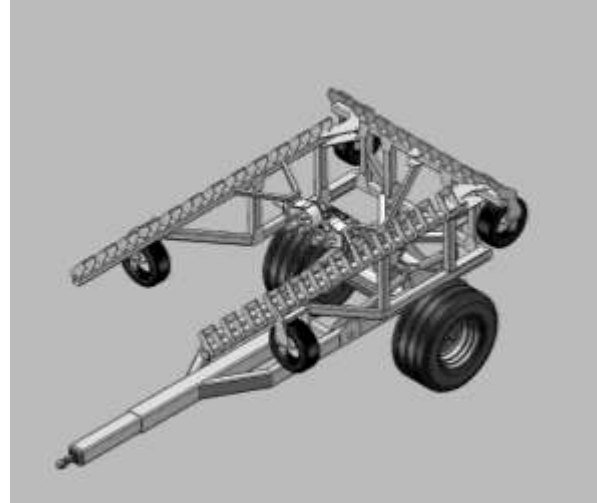
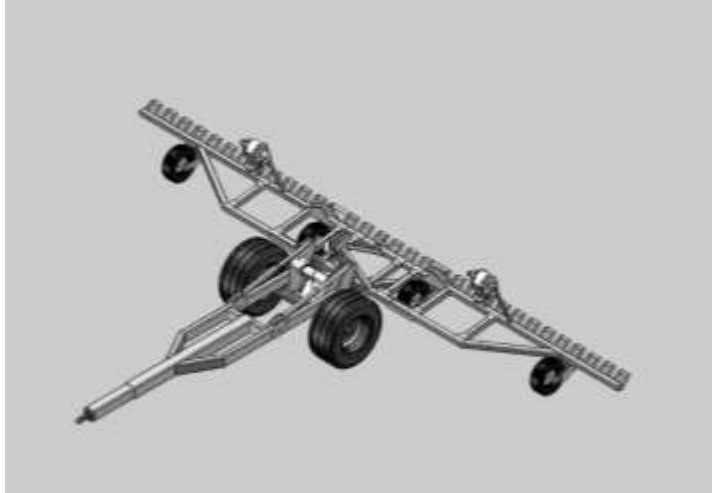

Fahrzeuganhänger

**Nationale Designs**

**Gemeinschaftsgeschmacksmuster**

**Internationale Designs**

## **Eingetragene Designs / Gemeinschaftsgeschmacksmuster**

**Bis 25 Jahre** (nach Anmeldung)

## **Nicht eingetragene Gemeinschaftsgeschmacksmuster**

**3 Jahre** (nach Erstveröffentlichung)



# Eingetragene Designs / Gemeinschaftsgeschmacksmuster

## Formelle Voraussetzungen

### Anmeldung und Registrierung

- DPMA: nationale Designs
- EUIPO: Gemeinschaftsgeschmacksmuster
- WIPO: Internationale Designs

## **Materielle Voraussetzungen**

- 1. Designfähigkeit**
- 2. Neuheit**
- 3. Eigenart**

Prüfung im Verletzungsprozess

Erhebliche Recherchepflichten nach vorbekannten Gestaltungen

## **Einzelanmeldung**

## **Sammelanmeldung**

- **Mehrere Designs in einer Anmeldung**
- **Ersparnis von Gebühren**

# Sammelanmeldung

## DPMA

- Bis 100 Designs
- Auch unterschiedliche Warenklassen  
(Steigerung Attraktivität nationaler Anmeldungen)

## EUIPO

- Unbegrenzt
- Derselben Warenklasse (Ausn.: Verzierung)

Verzierung = zusätzliches dekoratives Element, das auf Oberfläche einer Mehrzahl von Erzeugnissen aufgebracht werden kann, ohne deren Konturen erheblich zu verändern.

## Farbige Wiedergabe

- **Farbe = Teil der Erscheinungsform**
- **Nur verwenden, wenn Farbe für Gesamteindruck entscheidend**

s/w - Wiedergabe = farbneutral

Keine Anmeldung

verschieden farbiger Ansichten / farbige und s / w – Ansichten

Folge: Widersprüchliche Designs

## Wiedergabe

- **DPMA:** Bis 10 Darstellungen
- **EUIPO:** Bis 7 Darstellungen

## **Dreidimensionale Designs**

### **Deutliche Erkennbarkeit aller prägenden Merkmale**

- Sechs Seitenansichten
- Plus: perspektivische Darstellung







**No go**

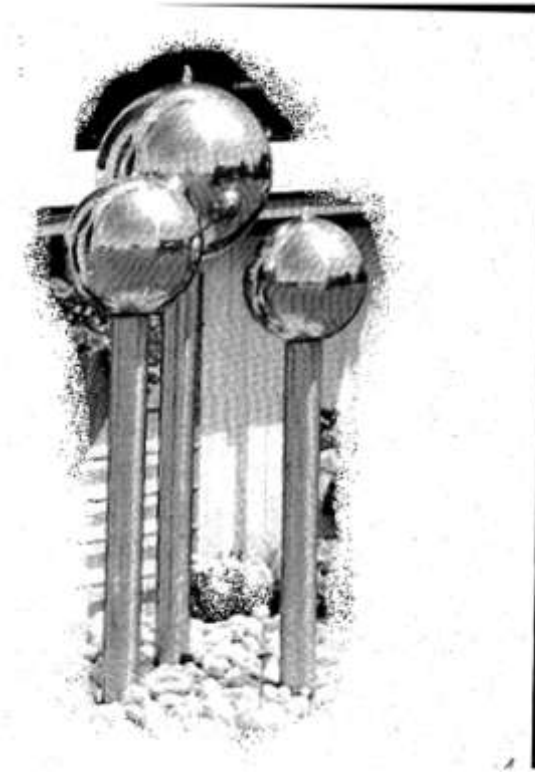

## Wiedergabe

- **Kein Beiwerk / keine Ziergegenstände**
- **Keine erläuternden Beschriftungen / Symbole / Masse**



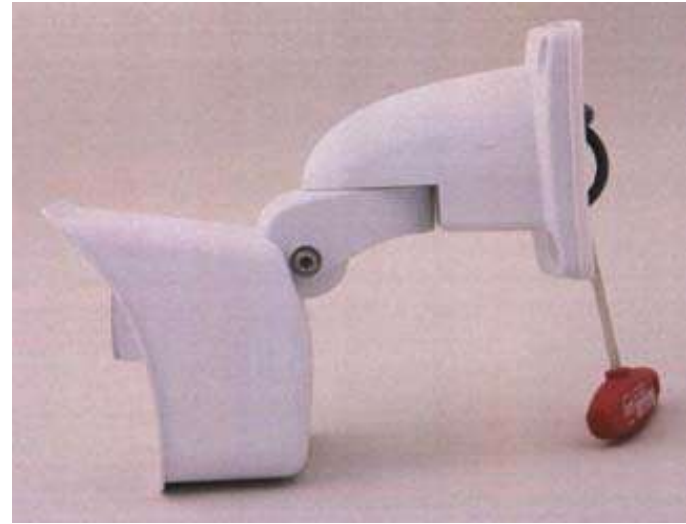
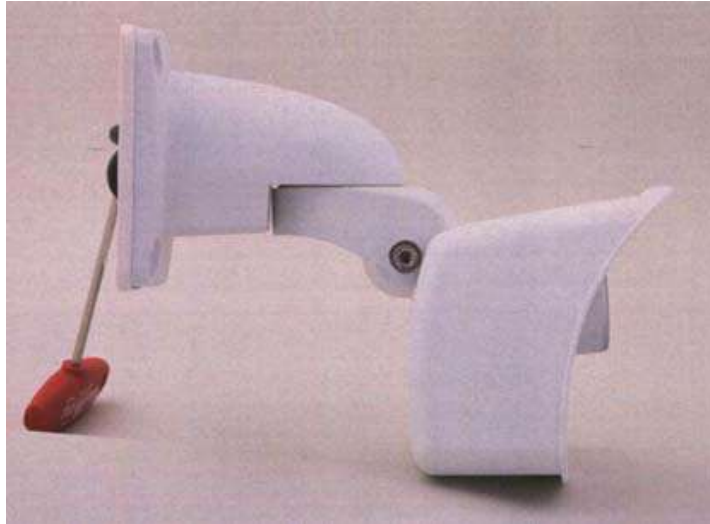

Gegenstand nicht eindeutig als bloße Stütze erkennbar

(HABM R 2230/2011-3)



## Schraffuren / Schattierungen für räumlichen Eindruck

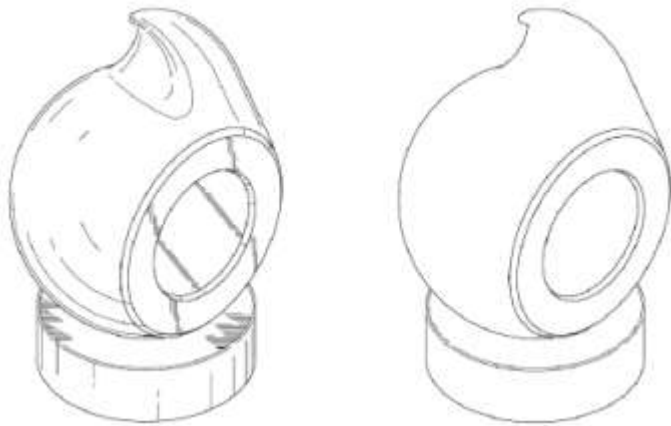

## Anmeldung Varianten durch Schutzausnahme von Teilen (Sammelanmeldung)



Abbildung 8.08 - Positivbeispiel  
EM 00081985-0001.1



Abbildung 8.09 - Positivbeispiel  
EM 00081985-0002.1



Abbildung 8.10 - Positivbeispiel  
EM 00081985-0003.2



Schutzausnahme von Teilen  
durch gepunktete / gestrichelte Linien

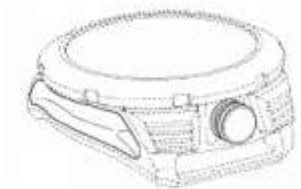
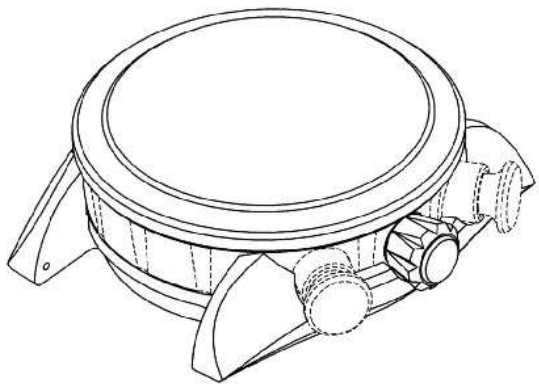

# Teile

## Sammelanmeldung

- Gesamterzeugnis  
und
- einzelne Bestandteile





Kaminöfen

Nachbau

## Informierter Benutzer

- **Gewisses Maß an Fachkenntnissen / Designbewusstsein**
- **Idealposition zwischen Durchschnittsbetrachter und Fachmann**
- **Kennt Funktion, Wirkungsweise und Anwendungsbereich**  
(OLG München GRUR-RR 2009, 16 – Plastikuntersetzer)
- **Lässt übliche Merkmale außen vor** (informierter Benutzer unterscheidet zw. Design und Markenschutz, LG Braunschweig, 9 O 1618/08 (241), 10.07.2008 – Future Cat)
- **Verwendet Erzeugnisse** (EuG GRUR – RR 2010, 425 – Fernmeldegeräte)

„Beim Tragen einer Armbanduhr wird der informierte Benutzer eine unterschiedliche Gestaltung der SchlieÙe zur selten wahrnehmen, weil die Uhr zum Ablesen der Uhrzeit dient.“

(BGH I ZR 40/14, 28.01.2016 – Armbanduhr)





(HABM ICD 8749,19.07.2013)

### **Neuheit:**

Passform (eng am Körper anliegend) keine unwesentl. Einzelheit

### **Eigenart:**

- Informierter Benutzer mit Unterhosen für Männer vertraut
- Unterschied beim Tragen durch andere Passform

„Männer kämen niemals auf den Gedanken, eng anliegende Unterhosen mit Boxershorts gleich zu setzen.“

## **Nicht eingetragenes Gemeinschaftsgeschmacksmuster**

- **Erstveröffentlichung innerhalb der EU**
- **Keine Zahlung von Gebühren**
- **Laufzeit drei Jahre nach Offenbarung**
- **Innerhalb 1 Jahr nach Offenbarung Anmeldung möglich**
- **Schutz nur gegen Nachahmungen**

# Rechtsinhaberschaft

**Entwerfer,**

unabhängig davon, wer Erstveröffentlichung durchgeführt hat

(BGH GRUR 2013, 831 - Bolerojücken)



Auch bei **unbefugter Offenbarung**

Natursalzverpackung (KG GRUR 2005, 530)



## Nachahmung

- Vermutung bei Ähnlichkeit
- Ausschluss bei Nachweis eigener Entwurfstätigkeit (Dokumentationen)